

Wiringkit

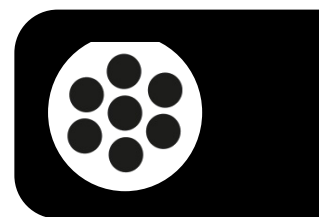

- D Einbauanleitung
- GB Installation instructions
- F Consignes de montage
- NL Montagehandleiding
- DK Montagevejledning
- N Monteringsinstruksjon
- S Installationsanvisning
- FIN Asennusohje
- I Istruzioni per il montaggio
- E Instrucciones de montaje
- P Instruções de montagem
- GR οδηγίες εγκατάστασης
- CZ Návod k montáži
- SLO Navodilo za vgradnjo
- SK Montážny návod
- PL Instrukcja montażu
- TR Montaj talimatı
- H Beépítési útmutató
- HR Upute o ugradnji
- BUL Инструкция за монтаж
- RO Instrucțiuni de montaj
- RU Инструкция по монтажу и установке
- LT Montavimo informacija
- LV Iemontēšanas pamācība
- EST Paigaldusjuhend

756811

VW

• **Polo**

6C1

05/14 -



BRiNK®

Your perfect fit
brink.eu

NL De onderneming kan niet aansprakelijk worden gesteld voor schade indien de instructies die bij de kabelsets worden geleverd niet worden gerespecteerd.
Belangrijk: niet overschrijden van het maximale vermogen wordt aangegeven door de functie "Tab. A"

DE Das Unternehmen kann nicht verantwortlich für entstandenen Schaden zu halten, wenn die Möbel Anweisungen, die der Anhängerkupplungen Verdrahtungssätze eingehalten werden nicht gestellt.
Wichtig: ragen Sie nicht heraus die maximale Kraft wird durch die Funktion " Tab. A "

GB The company cannot be responsible for any damage if the instructions of accessories supplied with the towbars wiring kits are not respected.
Important: Do not exceed the maximum power indicated on "Tab. A"

FR La société ne peut pas être responsable de tout dommage si les instructions d'accessoires fournis avec les kits de câblage attelages ne sont pas respectés.
Important : Ne pas dépasser la puissance maximale par fonction indiquée sur " Tab. A "

IT La società, non possono essere tenuti responsabili di eventuali danni, se le istruzioni accessori fornite con il kit towbars cablaggio non sono rispettati.
Importante: Non superare la potenza massima indicata dalla funzione "Tab. A"

ES La empresa no puede ser considerada responsable de ningún daño que pueda, si las instrucciones de los accesorios previstos con los kits de cableado de ganchos de remolque no se respetan
Importante: No sobrepasar la potencia máxima indicada por la función "Tab. A"

SE Företaget kan inte hålla ansvariga den damage om inredning anvisningarna med dragkrokar Kabelsats inte respekteras.
Viktigt: Överskrid inte den maximala effekt som anges av funktionen "Tab. A"

FI Yhtiö ei voida pitää vastuussa kaikista damage jos liitos mukana toimitettuja ohjeita Vetokoukku johtosarja ei noudateta.
Tärkeää: Älä ylitä ilmaiseaman tehon toiminto "Tab. A"

PL Firma nie może być pociąganie do odpowiedzialności wszystkich damage jeśli armatura instrukcją dołączoną do haków holowniczych zestawu przewodów nie są przestrzegane.
Ważne: Nie należy przekraczać maksymalnej mocy wskazane przez funkcję "Tab. A"

CZ Společnost nelze volat k zodpovědnosti, pokud z jakýchkoli damage kování s pokyny vedení tažných zařízení soupravy nejsou dodržovány.
Důležité upozornění: Nepřekračujte maximální výkon udávaný funkci "Tab. A"

DK Firmaet kan ikke drages til ansvar for nogen damage hvis fittings anvisninger med anhængertræk wiring kits er ikke overholdes.
Vigtigt: Du må ikke overstige den maksimale effekt angives med funktionen "Tab. A"

NO Selkapet ikke kan holde ansvarlig for eventuelle damage dersom inventar instruksjoner følger med towbars ledningsnett blir ikke respektert.
Viktig: Du må ikke overstige den maksimale effekt angitt av funksjonen "Tab. A"

GR η εταιρεία μπορεί να μην κατέχει υπεύθυνη για κάθε damage εάν οι οδηγίες που παρέχονται με εξαρτήματα τα towbars και καλωδίωση δεν γίνονται σεβαστά.
Σημαντικό: Μην υπερβαίνετε τη μέγιστη ένδειξη ισχύος λειτουργία "Tab. A"

FR Liste de pièces

NL Onderdelenlijst

SE Dellista

CZ Seznam dílů

G Part list

IT Elenco componenti

FI Osaluettelo

D Del-liste

DE Einzelteilliste

ES Lista de componentes

PL Lista części

N Delliste

G λίστα συνιστώσα

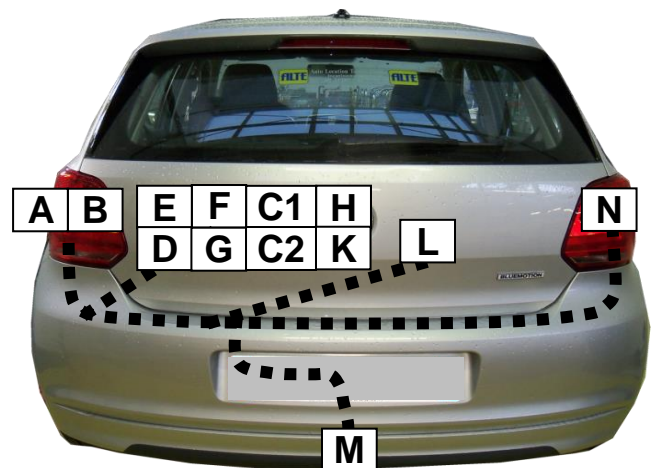
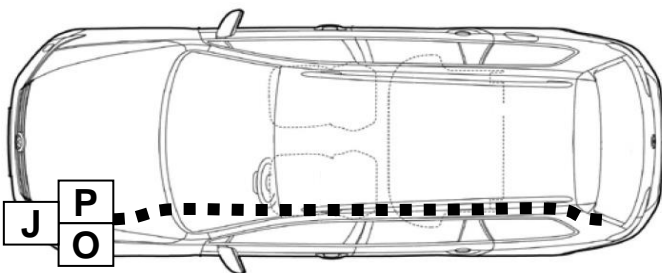
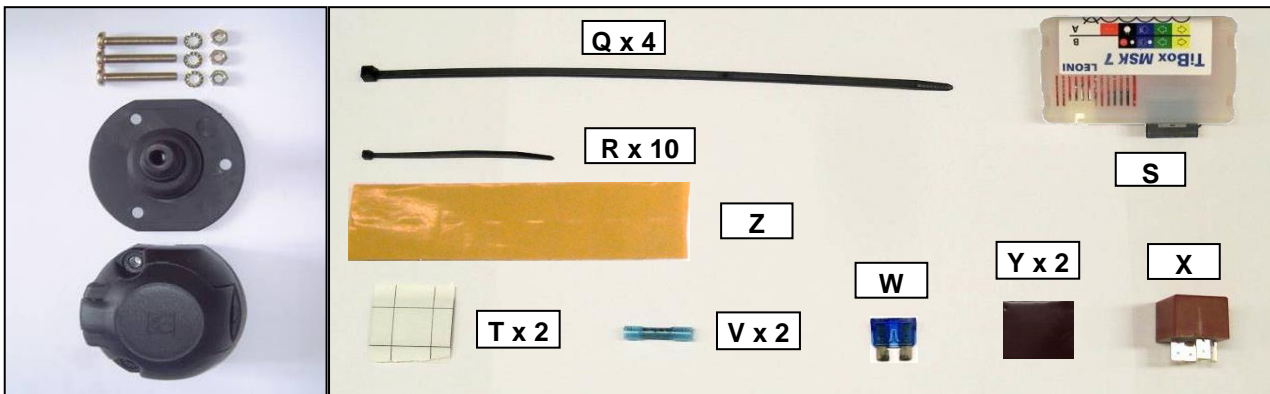
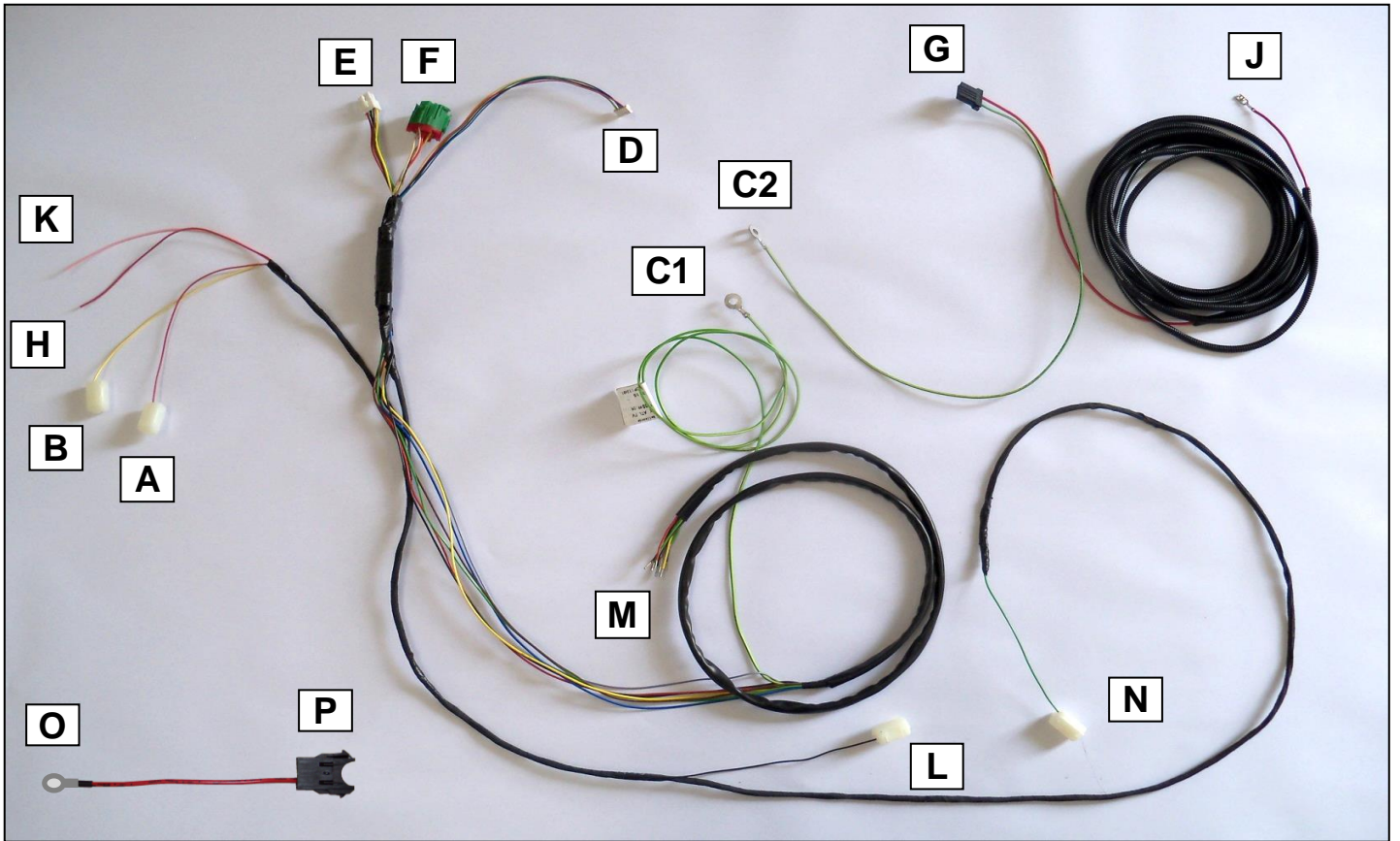

Cette notice ne peut être divulguée ou reproduite, partiellement ou en totalité, sans accord de la société.
 This fitting instructions can not be disclosed or reproduced, in part or in whole without permission of the company.

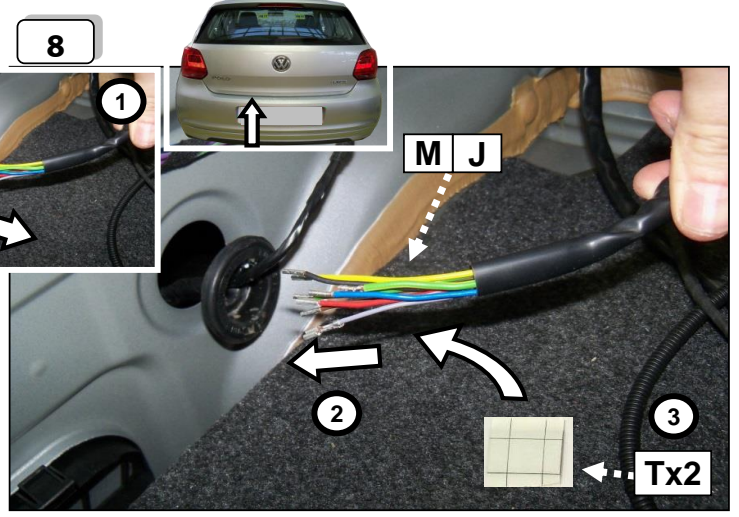
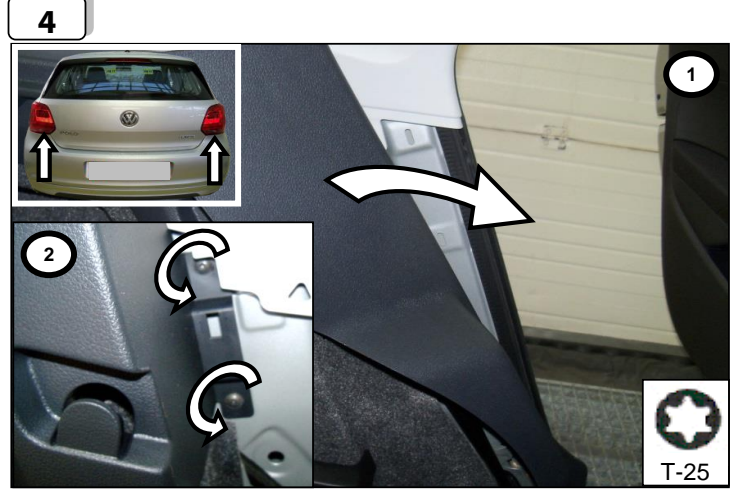
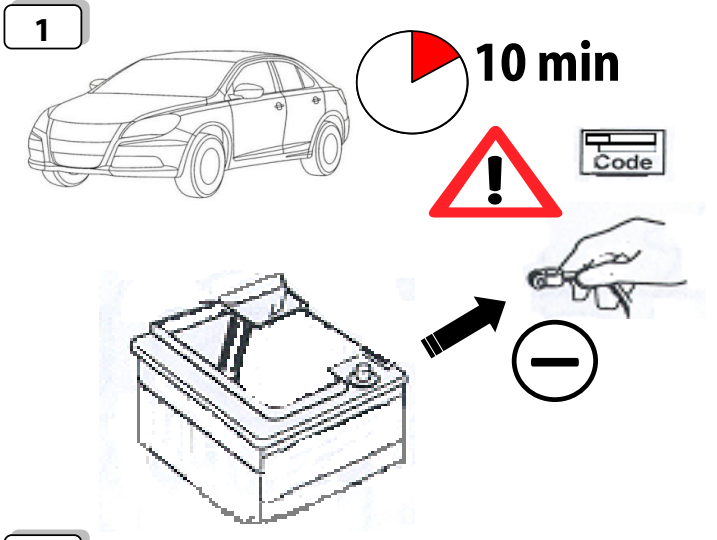

9



→ Tab. A

10

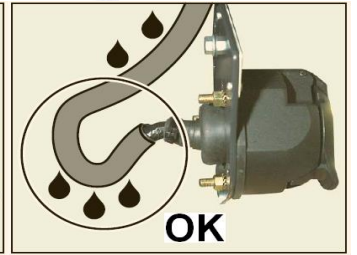
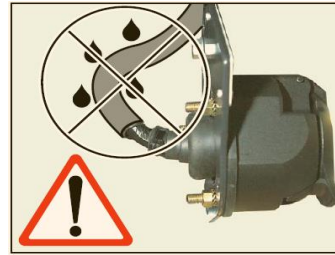
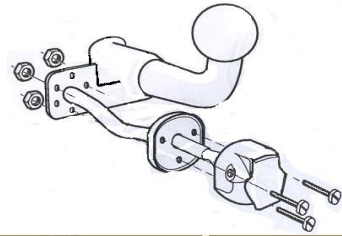

11

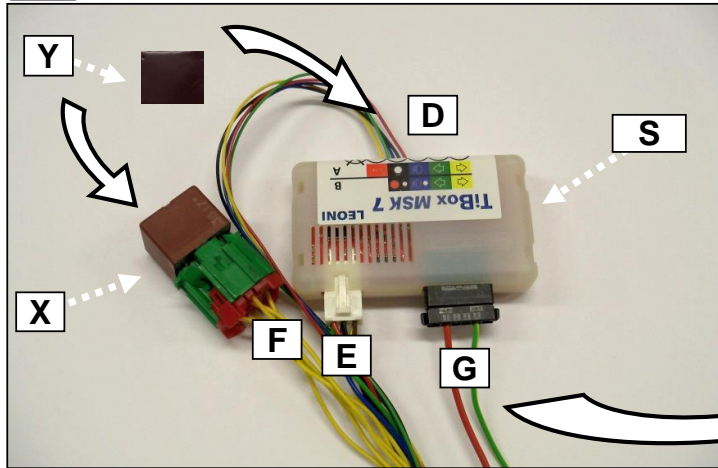

12

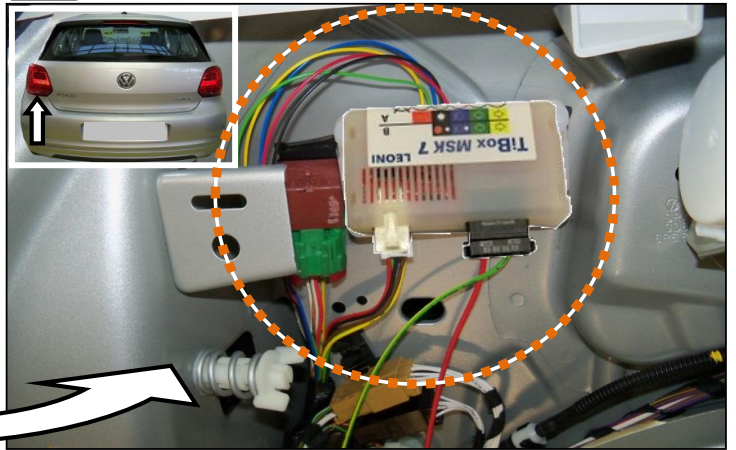

13

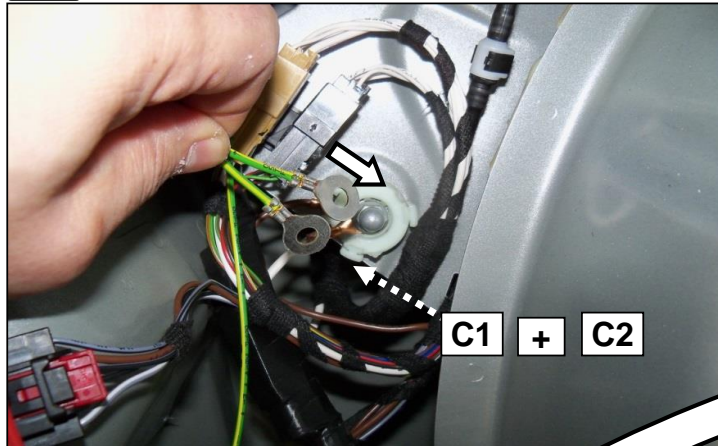

14

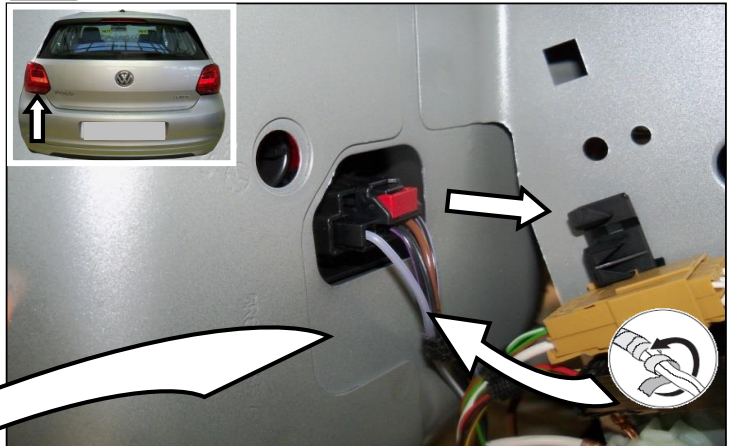

15

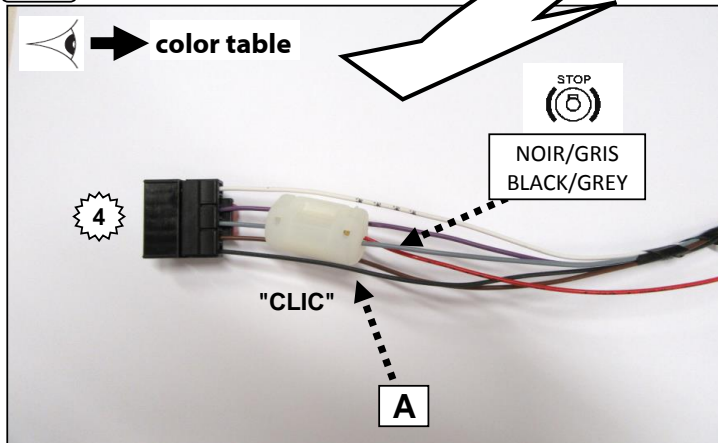

16

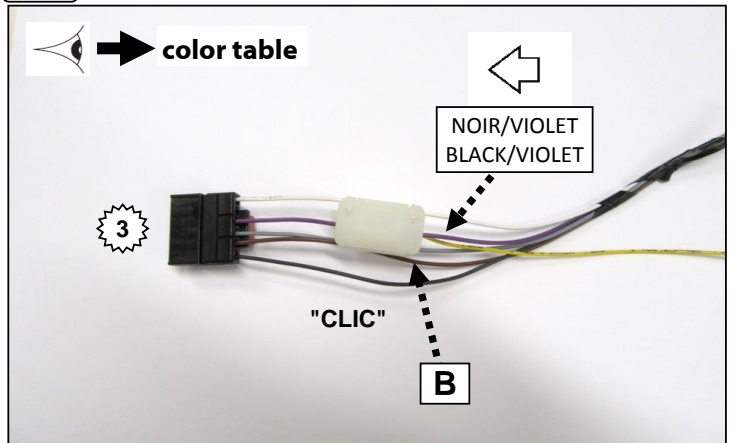

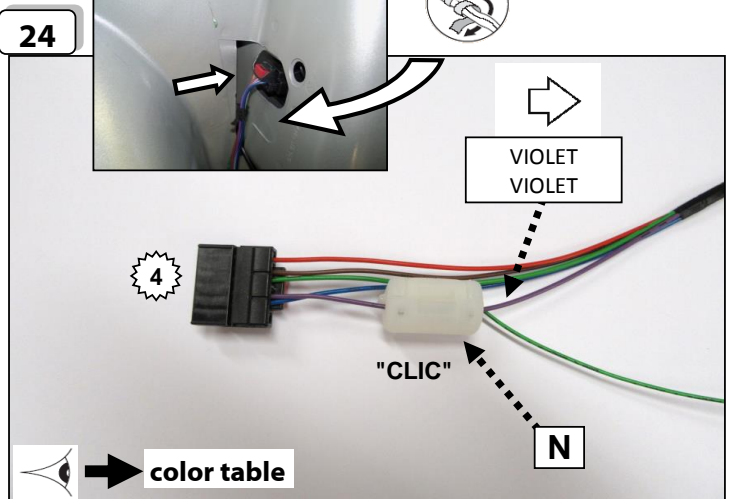
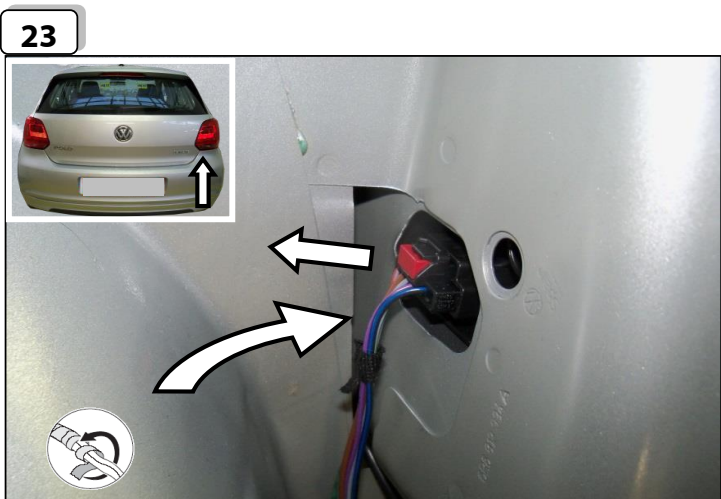
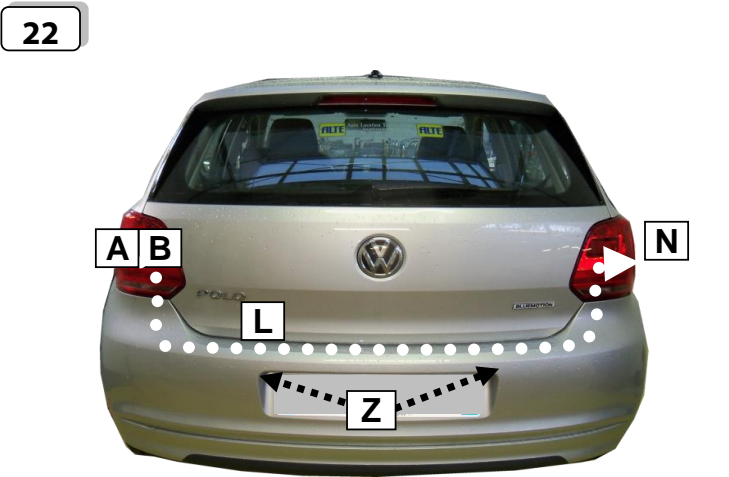
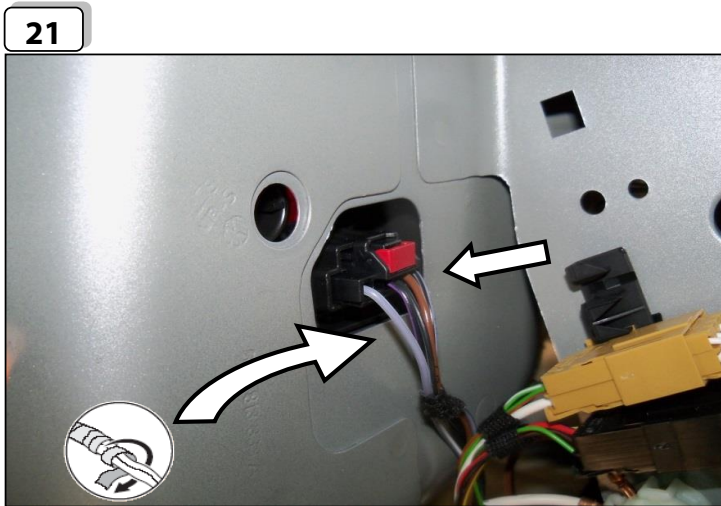
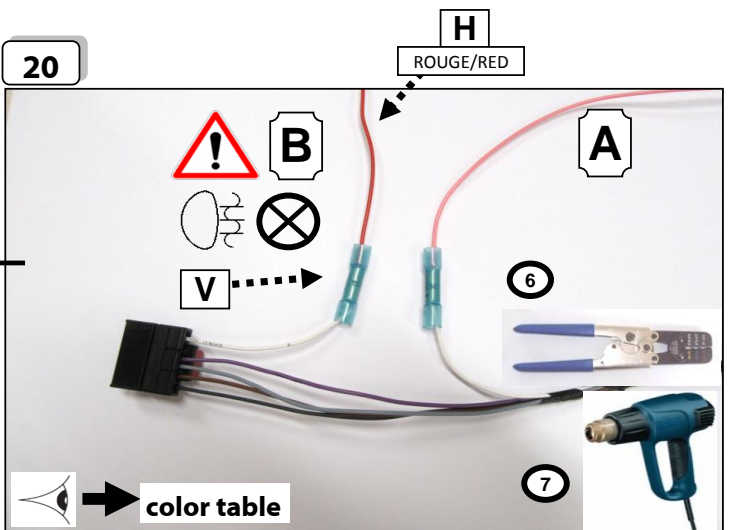
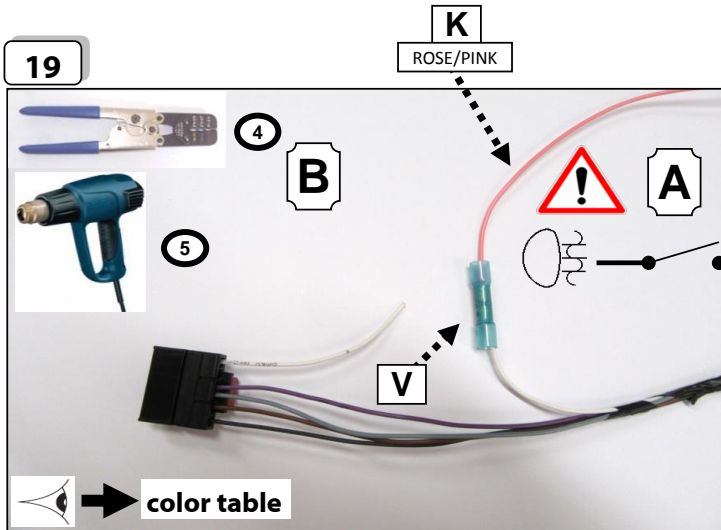
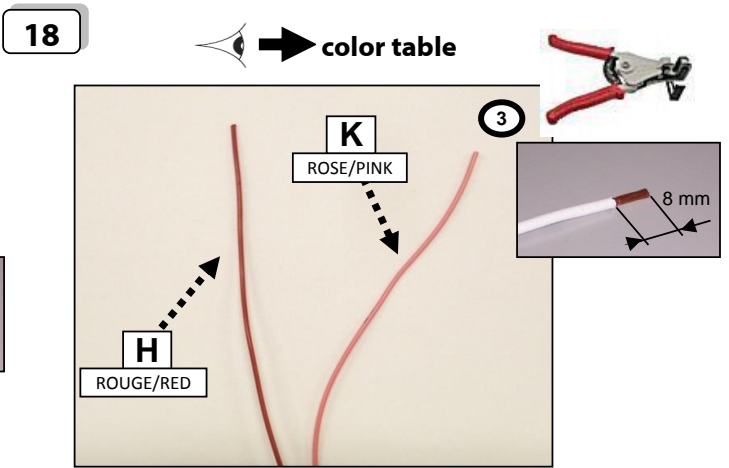
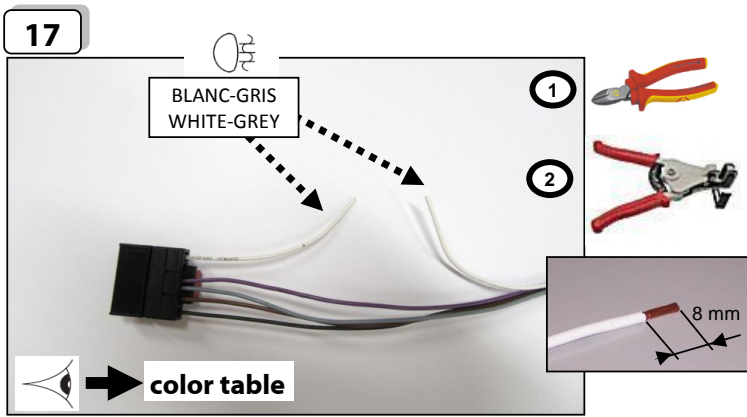

25



26

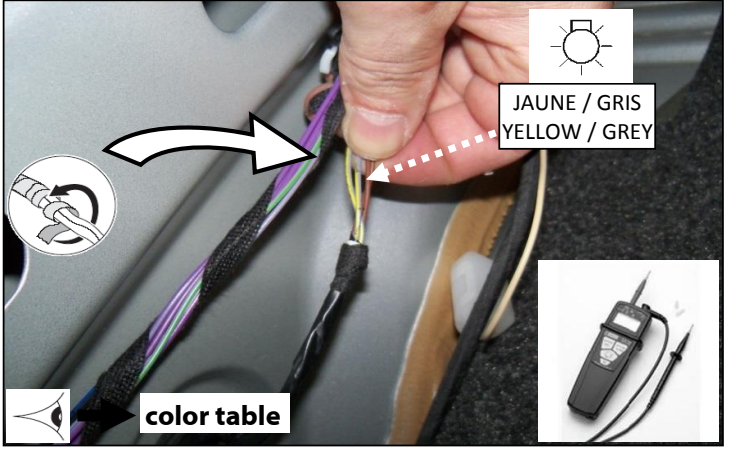

27

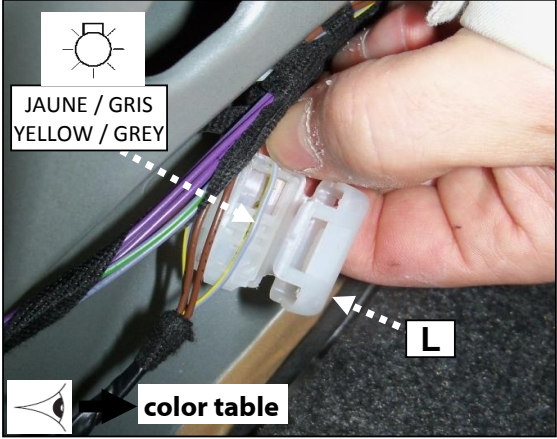

28

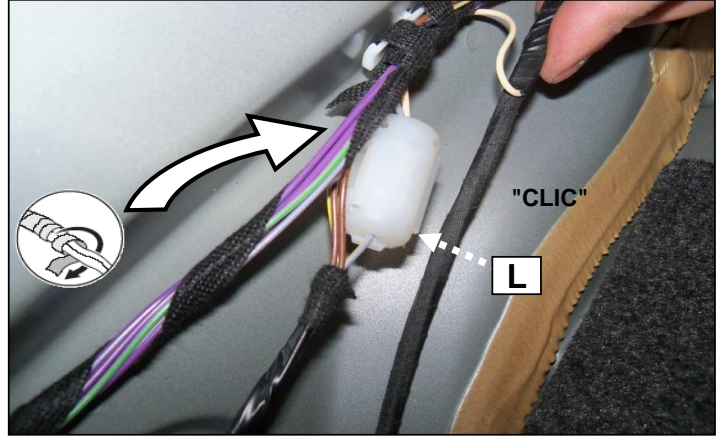

29

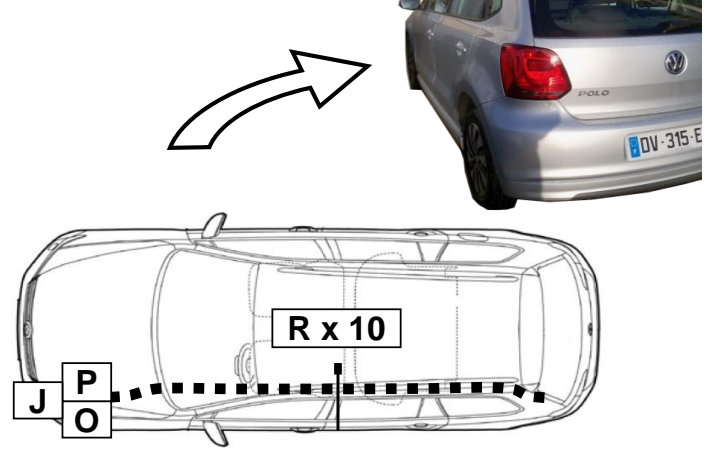

30

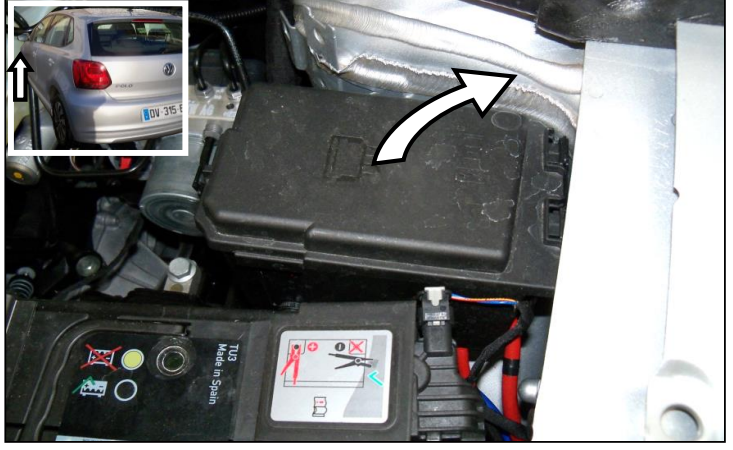

31

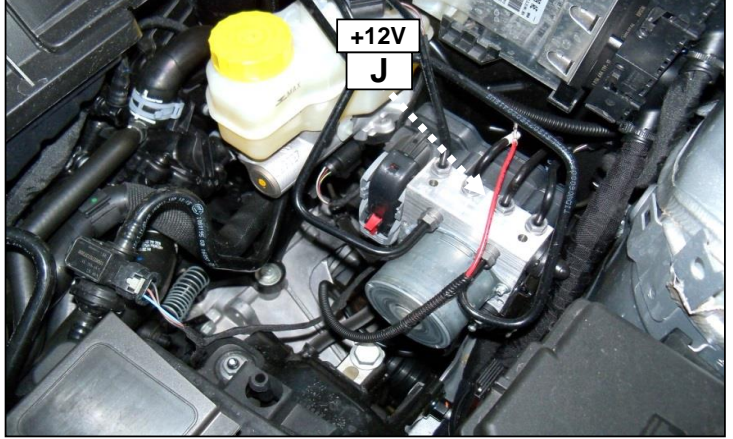

32

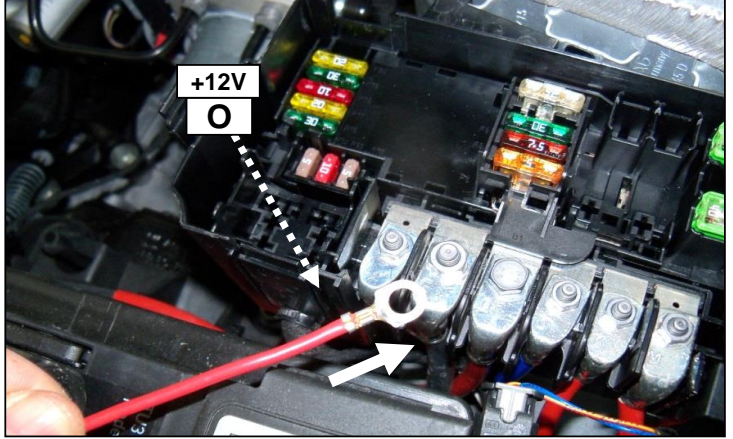

33

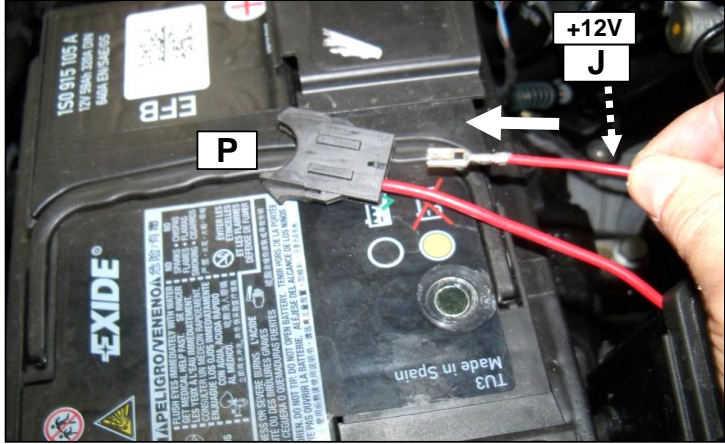

34

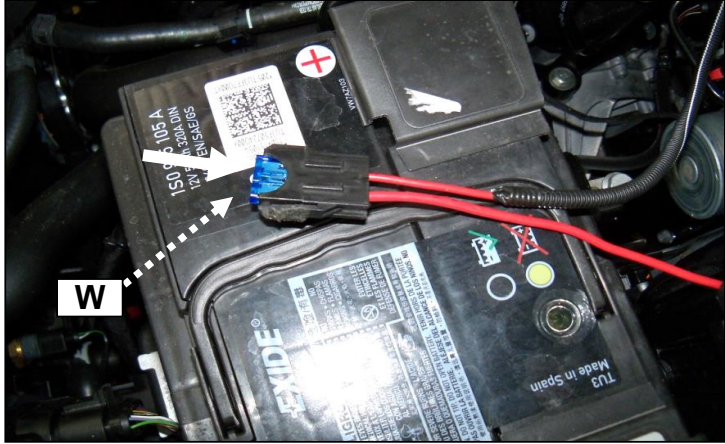

35



36

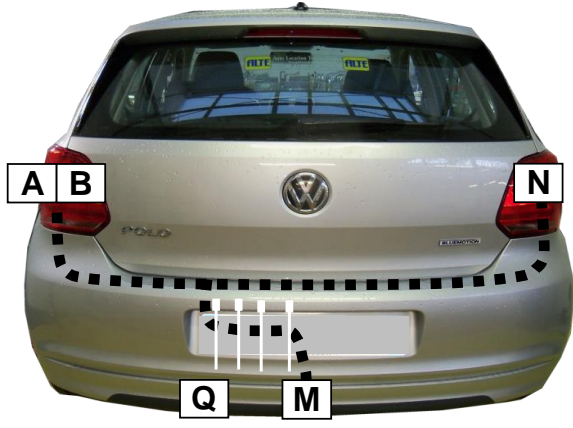

Lors du branchement de la remorque ,désactiver le système "RADAR DE REcul" au tableau de bord
 When you connect the trailer, do remove the function "PARK ASSIST" on the dashboard

37

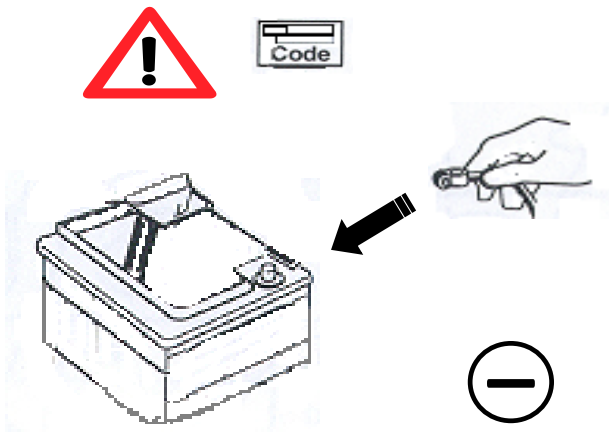

38

FR	Contrôler les fonctions
GB	Check functions
DE	Funktionen kontrollieren
NL	Controleer functies
IT	Controllare le funzioni
ES	Controlar las funciones
SE	Kontrollera funktionerna
FI	Tarkista toiminnot
PL	Sprawdź funkcje
CZ	Ověřte funkce
DK	Check funktionerne
NO	Kontroller funksjonene
GR	Ελεγχος των λειτουργιών

39

- Fermer le Hayon du véhicule.
- Aucun Feux sur le Véhicule ne doit être allumé.
- Brancher la remorque.



40

- Démarrer le véhicule : les essais sont à réaliser moteur tournant.
- Allumer chaque feu: clignotant gauche, clignotant droit, veilleuses, anti-brouillard et stop (une à deux secondes sont suffisantes).



41



- Veuillez conserver et transmettre la notice de montage au client.

Tab. A

FR Connection de la prise	NL Contactdoos aansluiting	SE Anslutning kontaktdosa	CZ objímkový konektor
GB Socket connection	IT Allaccio zoccolo	FI Pistorasia liitäntä	DK Stikdåse forbindelse
DE Anschluss Steckdose	ES Conexión de la caja de enchufe	PL Polaczenie przez gniazdo	NO Tilkobling koblingsboks
			GR Υποδοχή σύνδεσης

	1 /L	2 /54G	3 /31	4 /R	5 /58R	6 /54	7 /58L	C
P max	21+5 W	21 W		21+5 W	40 W	63 W	40 W	
FR	Jaune	Bleu	Vert/Jaune	Vert	Marron	Rouge	Noir	Gris
GB	Yellow	Blue	Green/Yellow	Green	Brown	Red	Black	Grey
DE	Gelb	Blau	Grün/Gelb	Grün	Braun	Rot	Schwarz	Grau
NL	Geel	Blauw	Groen/Geel	Groen	Bruin	Rood	Zwart	Grijs
IT	Giallo	Blu	Verde/Giallo	Verde	Marrone	Rosso	Nero	Grigio
ES	Amarillo	Azul	Verde/Amarillo	Verde	Marron	Rojo	Negro	Gris
SE	Gul	Blå	Grön/Gul	Grön	Brun	Röd	Svart	Grå
FI	Keltainen	Sininen	Vihreä/Keltainen	Vihreä	Ruskea	Punainen	Musta	Harmaa
PL	Żółty	Niebieski	Zielony/Żółty	Zielony	Brązowy	Czerwony	Czarny	Szary
CZ	Žlutý	Modrá	Zelený/Žlutý	Zelený	Hnědý	Červený	Černý	Šedá
DK	Gul	Blå	Grøn/Gul	Grøn	Brun	Rød	Sort	Grå
NO	Gul	Blå	Grønn/Gul	Grønn	Brun	Rød	Svart	Grå
GR	κίτρινο	μπλε	πράσινο/κίτρινο	πράσινο	καφέ	κόκκινο	μαύρο	γκρι

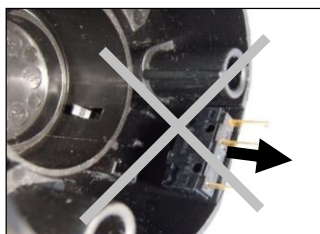

- FR** ne pas démonter le micro contacteur
- G** does not remove the micro switch
- DE** beseitigt nicht die Mikroschalter
- NL** neemt niet weg dat micro-schakelaar
- IT** non rimuovere il microinterruttore
- ES** no quita el micro interruptor
- SE** frångår inte mikrobrytare
- FI** ei poista mikroytkin
- PL** nie usuwa mikroprzełącznika
- CZ** neodstraní mikrosplínač
- D** fjerner ikke mikro switch
- N** fjerner ikke mikro bryteren
- G** δεν αίρει την μικροδιακόπτη

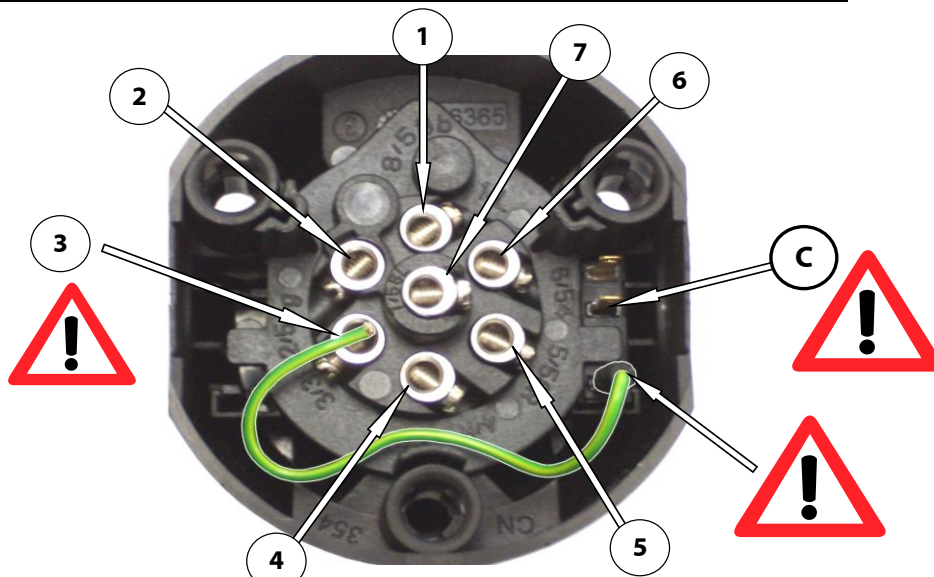

Foire Aux Questions

Problèmes rencontrés	Causes possibles et/ou solutions
Les connecteurs du faisceau d'attelage ne correspondent pas ou ne se branchent pas.	<ol style="list-style-type: none"> 1. Assurez-vous d'avoir identifié les bons connecteurs côté véhicule, et côté faisceau d'attelage et de les avoir connectés correctement (Détail dans la notice de montage). 2. Assurez-vous que les connecteurs sont bien encliquetés ensemble. Le mécanisme de connexion requiert un effort d'insertion. 3. Assurez-vous que le kit faisceau d'attelage spécifique est bien compatible avec le modèle ou à l'année de fabrication de la voiture. Contactez votre fournisseur si besoin.
Le kit attelage est endommagé ou incomplet.	<ol style="list-style-type: none"> 1. Ne pas monter le faisceau et contactez votre fournisseur.
Les feux de la remorque ne fonctionnent pas correctement.	<ol style="list-style-type: none"> 1. Assurez-vous d'avoir effectué correctement le branchement de la prise 7 ou 13 broches. Se reporter à la notice de montage. 2. Assurez-vous que le micro-contacteur situé dans la prise d'attelage est correctement connecté et qu'il est actionné lors de l'insertion de la prise de la Remorque Il permet la mise à la masse des bobines des différents relais du faisceau attelage, donc de l'allumage des différentes fonctions de la remorque. Le branchement du micro contacteur doit se faire suivant le schéma de la notice de montage(fil vert/jaune et gris). L'absence de la remorque désactive le micro contacteur et cela permet de ne plus avoir d'alimentation au niveau de la prise attelage. Lorsque vous soulevez le couvercle de la prise, un petit ergot dépasse sur le côté gauche. En appuyant dessus, vous activez le micro contacteur. 3. Assurez-vous que le branchement du + 12 volts sur la batterie et de la masse sur le véhicule sont correctement effectués et que le fusible est en place afin de transmettre la puissance suffisante pour les feux de signalisation de votre remorque. 4. Si vous avez effectué le branchement correctement, mais que les feux sur votre remorque ne fonctionnent pas, il peut s'agir d'un boîtier électronique ou relais défectueux. Dans ce cas, contactez votre fournisseur. 5. Les essais de fonctionnement doivent être réalisés avec une remorque et non avec un testeur de tension. 6. Vérifiez que les ampoules de la remorque ne sont pas défectueuses.
Pour les véhicules multiplexés (CANBUS) : suite à l'installation du faisceau d'attelage, des dysfonctionnements (autres que sur les feux arrière du véhicule) apparaissent au tableau de bord.	<ol style="list-style-type: none"> 1. Les faisceaux spécifiques d'attelage LEONI n'interviennent en aucun cas sur le réseau CANBUS du véhicule. Ils ne sont pas intrusifs sur le véhicule. Les défauts qui se déclenchent sur le véhicule ne peuvent en aucun cas venir du faisceau d'attelage spécifique LEONI.
Le témoin défaut antibrouillard s'allume sur le tableau de bord.	<ol style="list-style-type: none"> 1. Assurez-vous que le kit est compatible avec la coupure antibrouillard et respectez les puissances de remorque maximum sur l'anti brouillard qui sont dans la notice de montage. 2. Assurez-vous que l'ampoule de l'antibrouillard véhicule et celle de la remorque sont fonctionnelles. 3. Si la remorque n'a pas de feu antibrouillard. Une alerte peut être automatiquement envoyée au tableau de bord.
Les défauts « check-control » lampes s'allument au tableau de bord.	<ol style="list-style-type: none"> 1. Vérifiez que les lampes qui assurent les fonctions concernées sur le véhicule ne sont pas défectueuses et transmettent des fausses informations à la remorque. 2. Respectez les puissances maximum de remorque qui sont dans la notice de montage.
Les capteurs de recul du véhicule ne se désactivent pas automatiquement.	<ol style="list-style-type: none"> 1. Assurez-vous que le kit faisceau Attelage est compatible avec cette fonction. Référez-vous à la notice de montage pour plus d'informations.
Un relais grésille.	<ol style="list-style-type: none"> 1. Vérifier l'état des lampes du véhicule de la fonction activée. 2. Le faisceau n'est pas adapté à la version du véhicule (présence de signal modulé PWM).

E-FAQ

Encountered problems	Causes possibles et/ou solutions
The Towbar's connector are not corresponding or it is impossible to connect	<ol style="list-style-type: none"> 1. Make sure you have correctly identified vehicle connectors and harness connectors and check their installation. 2. Check that the harness is not installed contrary to the assembly instruction 3. Check and verify that the connectors are connected. The mechanism requires strong force for insertion 4. Check if the harness is compatible with the model or the car's year of manufactured 5. The car was modified after its circulation, the connectors doesn't match. Contact your supplier
The Towbar kit is not complete or is damaged	<ol style="list-style-type: none"> 1. Take pictures of the packaging and the harness, in particular damaged area and contact your supplier and send him these photos. 2. If you find any missing components , contact your supplier 3. Do not install the harness
My trailers bulbs light are not brighten correctly or not work at all or One or more functions are not enable on the trailer	<ol style="list-style-type: none"> 1. Check you have rightly connected the harness on the vehicle ,refer yourself to the assembly instructions 2. Verify , that the vehicle and the towbar 's connectors are good snapped 3. Make sur, you have rightly installed the +12v on the battery and the ground on the vehicle. Secondly, check the fuse, this is allowed to transmit the necessary power for the trailers lights. 4. If you have reach the end of the assembly instructions , and right connect all the system, if the trailer s lights are not working , it's possible to have a defective electronic box/relays , please contact your supplier 5. Verify the micro-switch on the trailer plug, it have to be correctly connected(refer to assembly instructions) This micro-switch allows the grounding of the relays' coils of the harness, follow the assembly instructions. 6. The functioning tests have to be realized with a real trailer, not with tester. 7. Please check the trailer bulbs 8. There are bad contact in connectors
For Multiplexed automotive , some alert may appear on the dashboard	<ol style="list-style-type: none"> 1. The LEONI specifics harnesses does not use the can-bus of the automotive, Faults that are triggered on the vehicle shall in no case come from LEONI specific towing harness.
The defect fog light is switch on on the dashboard	<ol style="list-style-type: none"> 1. Check the kit compatibility with the fog function switch off. Respect the trailer power , refer to the assembly instructions. 2. Make sure the bulb of the fog vehicle and the trailer is functional. 3. If the trailer does not have Fog function, an alert can be automatically send to the dashboard. 4. Trailer do not have fog bulbs/light 5. The trailer have 2 fog bulbs and it's induce an expensive trailer's consumption
Check-control bulbs light on, on the Dashboard	<ol style="list-style-type: none"> 1. check the bulbs which ensure the relevant functions on the vehicle are not defective and are not driving wrong information at the trailer 2. Respect the trailer recommended power, please refer to the connection board of the assembly instruction.
The Rear sensors are not automatically switch off	<ol style="list-style-type: none"> 1. Check if the Harness do this function(or if it's compatible) 2. If the LEONI specifics harnesses does not automatically switch off rear sensors , please refer at the assembly instructions
The Relay is sizzling	<ol style="list-style-type: none"> 1. Please check the auto motive's bulbs function 2. The harness is not corresponding with the version of the vehicle (modulated signal)

COLOR TABLE

	FR	GB	DE	NL	IT	ES	SE	FI	PL	CZ	DK	NO	GR
BE	Bleu	Blue	Blaue	Blauw	Blu	Azul	Blå	Sininen	Niebieska	Modrá	Blå	Blå	Μπλε
NR	Noir	Black	Schwarz	Zwart	Nero	Negro	Svart	Musta	Czarna	Černá	Sort	Sort	Μαύρο
MR	Marron	Brown	Braun	Bruin	Marrone	Marrón	Brun	Ruskea	Brązowa	Hnědá	Brun	Brun	καφέ
VE	Vert	Green	Grün	Groen	Verde	Verde	Grön	Vihreä	Zielona	Zelená	Grøn	Grønn	Πράσινο
GR	Gris	Grey	Grau	Grijs	Grigio	Gris	Grå	Harmaa	Szara	Šeda	Grå	Grå	Γκρι
OR	Orange	Orange	Orange	Oranje	Arancione	Naranja	Orange	Oranssi	Pomarańczowa	Oranžová	Orange	Orange	Πορτοκάλι
RG	Rouge	Red	Rot	Rood	Rosso	Rojo	Röd	Punainen	Czerwona	Červená	Rød	Rød	Κόκκινο
BA	Blanc	White	Weiß	Wit	Bianco	Blanco	Vit	Valkoinen	Biala	Bilá	Hvit	Hvit	Λευκό
JN	Jaune	Yellow	Gelb	Geel	Giallo	Amarillo	Gul	Keltainen	Żółta	Žlutá	Gul	Gul	Κίτρινο
RS	Rose	Pink	Rosa	Rosé	Rosa	Rosa	Rosa	Rosa	Różowa	Růžová	Rosa	Rosa	Ροζ
	Pourpre	Purple	Purpur	Paars	Rosso porpora	Púrpura	Purper	Purppura	Purpurowa	Purpurov	Purper	Purper	Πορφύρο
	Bleu foncé	Dark blue	Dunkelblau	Donkerblauw	Blu scuro	Azul oscuro	Mörkblå	Tummansininen	Granatowa	Tmavomodrá	Mørkeblå	Mørkeblå	Σκούρο μπλε
	Vert foncé	Dark green	Dunkelgrün	Donkergroen	Verde scuro	Verde oscuro	Mörkgrön	Tummanvihreä	Ciemnozielona	Tmaozelená	Mørkegrøn	Møkegrønn	Σκούρο πράσινο
	Bleu clair	Light blue	Hellblau	Lichtblauw	Blu chiaro	Azul claro	Ljusblå	Vaaleansininen	Jasnoniebieska	Bledmodrá	Lyseblå	Lyseblå	Ανοιχτό μπλε
	Vert clair	Light green	Hellgrün	Lichtgroen	Verde chiaro	Verde claro	Ljusgrön	Vaaleanvihreä	Jasnozielona	Světloželená	Lysegrøn	Lysegrønn	Ανοιχτό πράσινο
	Nature	Natural colour	Naturfarben	Naturel	Colori naturali	Color natural	Naturfärger	Luonnonväri	Barwy	Přírodní	Naturfarvet	Naturfarger	Φυσικά
	Bleu ciel	Sky blue	Himmelblau	Hemelsblauw	Celeste	Azul cielo	Himmelsblå	Taivaansininen	Békitna	Blankytná	Himmelblå	Himmelblå	Γαλάζιο
	Marron-jaune	Yellow brown	Gelbbraun	Geelbruin	Giallomarrone	Amarillo-marrón	Gulbrun	Keltainenruskea	Żółtobrązowa	Žlutohnědá	Gulbrun	Gulbrun	Κίτρινοκαφέ
VI	Violet	Violet	Violett	Violet	Viola	Violeta	Violett	Violetti	Fioletowa	Fialová	Violet	Fiolett	Μοβ

